

OPTION LOCATOR

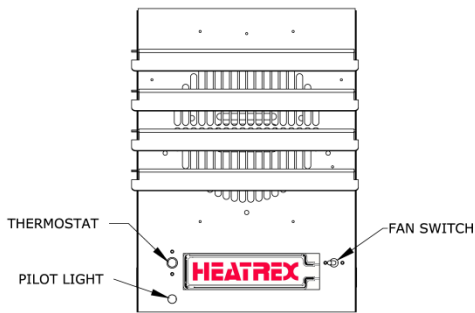

INSTALLATION INSTRUCTIONS- FAN SWITCH ACCESSORY KITS 240 Series Electric Unit Heater

WARNING

Accessory kit installations should be performed by a qualified electrician.
Risk of electric shock. Disconnect all power supplies before working on equipment.

Kit Item	Description	Ratings
HX-1024170	Summer Fan Switch – Built On	Heater Voltage <= 277 Vac
HX-1024171	Summer Fan Switch with 24 Vac Relay – Built On	24 Vac Control, Heater Voltage > 277 Vac
HX-1024172	Summer Fan Switch with 24 Vac Relay – Remote	24 Vac Control
HX-1031847	Summer Fan Switch with 120 Vac Relay – Built On	120 Vac Control, Heater Voltage > 277 Vac
HX-1031848	Summer Fan Switch with 120 Vac Relay – Remote	120 Vac Control

1. Built-On Summer Fan Switch – Kit Item HX-1024170:

- a. Remove 1/2" single knockout located in the front face of cabinet. Reference figure above for location.
- b. Install the toggle switch in front face of heater cabinet using the mounting plate as shown in the figure below.
- c. Wire the toggle switch to the control wiring board using two of the supplied wires with the following lengths: Cabinets sizes 1, 2 & 3: 14" (356 mm); Cabinet size 4: 28 inch (711 mm). Torque wiring to 12 in-lb (1.4 Nm).
- d. Install "Summer Fan Switch" label to the front cabinet face directly above the toggle switch.

2. Built-On Summer Fan Switch with Relay – Kit(s) Item HX-1024171 & HX-1031847:

- a. Remove 1/2" single knockout located in the front face of cabinet. Reference figure above for location.
- b. Install the toggle switch in front face of cabinet using the mounting plate as shown in the figure below.
- c. Install the relay to the component subpanel using the supplied sheet metal screws. Install the relay into the subpanel holes that are marked with an "R".
- d. Wire the toggle switch to the control wiring board using two of the supplied wires with the following lengths: Cabinets sizes 1, 2 & 3: 14" (356 mm); Cabinet size 4: 28 inch (711 mm). Torque wiring to 12 in-lb (1.4 Nm).
- e. Wire the relay to the control wiring board using the 14 inch (356 mm) supplied wires. Discard any unused wiring. Torque wires to 12 in-lb (1.4 Nm).
- f. Install "Summer Fan Switch" label to the front cabinet face directly above the toggle switch.

3. Remote Summer Fan Switch with Relay – Kit Item HX-1024172 & HX-1031848:

- a. Install a standard 4" x 2" junction box (not factory supplied) at the desired switch location.
- b. Wire the switch from the junction box to the "R" and "S" terminals on the control wiring board using 600V, Class 1 wiring and conduit (not supplied with this kit).
- c. Install the junction box face plate assembly.
- d. Install the relay to the component subpanel using the supplied sheet metal screws. Install the relay into the subpanel holes that are marked with an "R".
- e. Wire the relay to the control wiring board using the supplied wires. Torque wires to 12 in-lb (1.4 Nm).

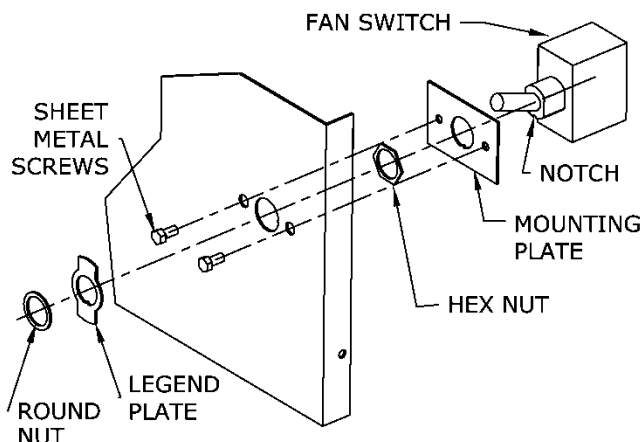

WIRING DETAILS

KIT NUMBER:
HX-1024170

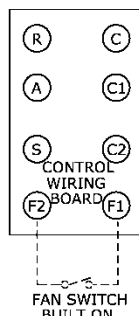

KIT NUMBER:
HX-1024171 & HX-1024172
HX-1031847 & HX-1031848

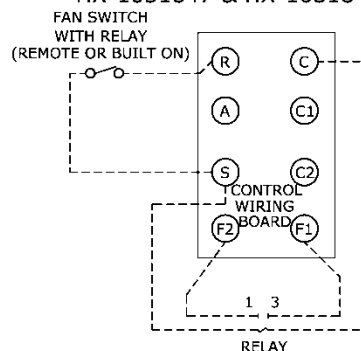

Phone: 314-333-5500
www.heatrex.com

OPTION LOCATOR

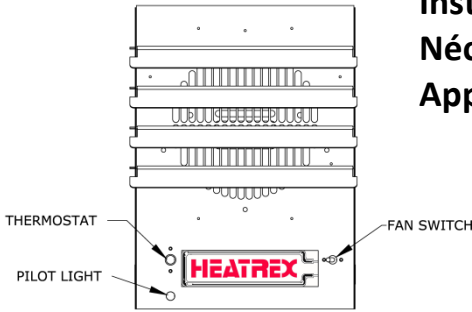

Instructions d'installation pour Nécessaire d'interrupteur accessoire Appareils de chauffage Série UHIR

AVERTISSEMENT

Les installations des nécessaires accessoires doivent être exécutées par un électricien qualifié. Danger de choc électrique. Débrancher toutes lignes d'alimentation avant de faire des changements.

nécessaire Item	Description	Valeurs nominales
HX-1024170	Interrupteur d'été intégré	Tension de l'appareil de chauffage <= 277 Vac
HX-1024171	interrupteur d'été intégré avec relai à 24 V	24 Vac contrôle, Tension de l'appareil de chauffage > 277 Vac
HX-1024172	interrupteur commandé à distance d'été avec relai à 24 Vac	24 Vac contrôle
HX-1031847	interrupteur d'été intégré avec relai à 120 V	120 Vac contrôle, Tension de l'appareil de chauffage > 277 Vac
HX-1031848	interrupteur commandé à distance d'été avec relai à 120 Vac	120 Vac contrôle

1. interrupteur intégré – article HX-1024170 du nécessaire:

- Enlever l'unique disque défonçable à 1/2" situé dans l'avant du couvercle. Consultez la table ci-dessous pour l'emplacement.
- Installez l'interrupteur à bascule dans l'avant du couvercle de l'appareil de chauffage en utilisant la plaque de montage comme illustré ci-dessous.
- Utilisez le câblage inclu afin de brancher l'interrupteur à bascule aux bornes 'F1' et 'F2' du tableau de contrôle. Serrez les vis à 12 in-lb (1.4 Nm).
- Affichez la fiche "Interrupteur ventilateur d'été à l'avant du couvercle immédiatement au dessus de l'interrupteur à bascule.

2. interrupteur d'été intégré avec relai à article HX-1024171 et HX-1031847 du nécessaire:

- Enlever l'unique disque défonçable à 1/2" situé dans l'avant du couvercle. Consultez la table ci-dessous pour l'emplacement.
- Installez l'interrupteur à bascule dans l'avant du couvercle de l'appareil de chauffage en utilisant la plaque de montage comme illustré ci-dessous.
- Installez le relai a dans le tableau composant auxiliaire en utilisant les vis de tôle. Installez le relai dans les trous marques "R" dans le tableau de contrôle auxiliaire.
- Télégraphie le bascule le commutateur au contrôle télégraphiant le conseil utilisant deux des fils fournis avec les longueurs suivantes : Armoires tailles 1, 2 et 3: 14" (356 mm) ; Taille de l'armoire 4 : 28 pouce (711 mm). Le moment de torsion télégraphiant à 12 dans-livre (1,4 Nm).
- Branchez l'interrupteur à bascule et le relai à au tableau de contrôle en utilisant le câblage inclu. Consultez le schema de câblage ci-dessous. Serrez les vis à 12 in-lb (1.4 Nm).

f. Affichez la fiche "Interrupteur ventilateur d'été à l'avant du couvercle immédiatement au dessus de l'interrupteur à bascule

3. interrupteur commandé à distance d'été avec relai à article HX-1024172 et HX-1031848 du nécessaire:

- Installe une norme 4" x 2" boîte de jonction (pas l'usine a fourni) à l'emplace
- Branchez l'interrupteur de la boîte à bornes aux bornes 'R' et 'S' du tableau de contrôle en utilisant du câble class 1 à 600V et du conduit de cables.
- Installez le couvercle de la boîte à bornes.
- Installez le relai a dans le tableau composant auxiliaire en utilisant les vis de tôle. Installez le relai dans les trous marques "R" dans le tableau de contrôle auxiliaire.
- Branchez le relai à au tableau de contrôle en utilisant le câblage inclu. Consultez le schema de câblage ci-dessous. Serrez les vis à 12 in-lb (1.4 Nm).

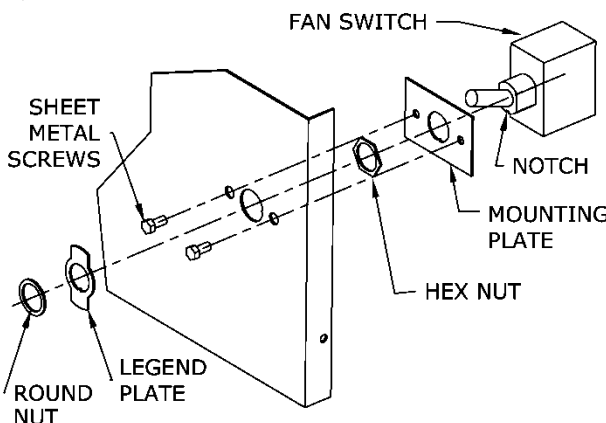

WIRING DETAILS

KIT NUMBER:
HX-1024170

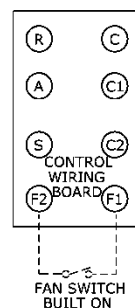

KIT NUMBER:
HX-1024171 & HX-1024172
HX-1031847 & HX-1031848

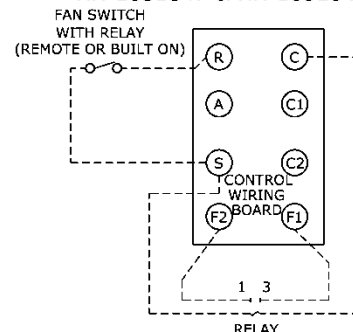

Phone: 314-333-5500
www.heatrex.com